

# Modelo de gestión sostenible

*Club Asturiano de la Calidad, 19 de Octubre 2023*

Soluciones Industriales 360



*Cuchara de colada para AM, 52 ton*

# La sostenibilidad es el centro de nuestra estrategia...

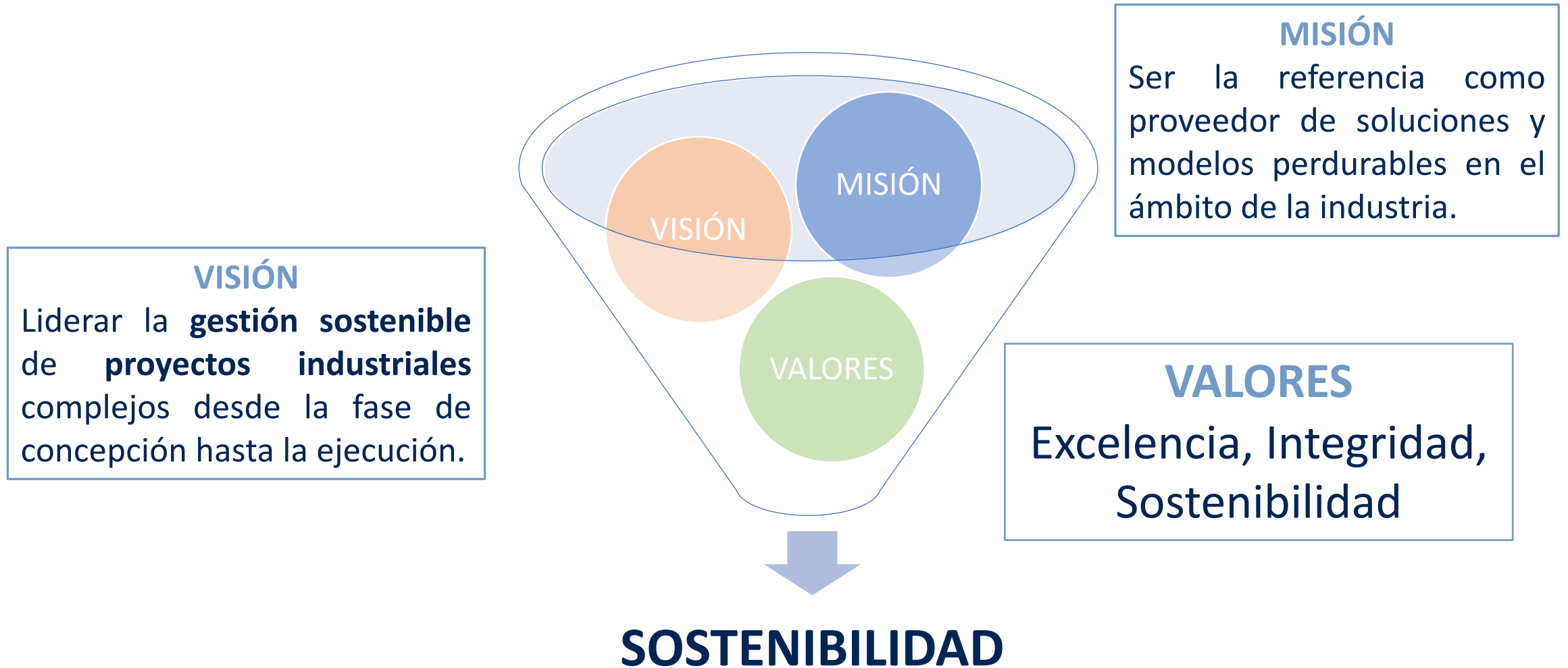

# Crterios de sostenibilidad en relación a nuestros grupos de interés...



CLIENTES



EMPLEADOS



SOCIEDAD



PROVEEDORES



SOCIOS

# Nuestro sistema de gestión de compra sostenible...



Los principios fundamentales de las compras sostenibles son:

- Rendición de cuentas
- Transparencia
- Comportamiento ético
- Oportunidad plena y justa
- Respeto por los intereses de las partes interesadas
- Respeto por el principio de legalidad y las Normas Internacionales de comportamiento
- Respeto por los derechos humanos
- Soluciones innovadoras
- Enfoque a las necesidades
- Integración
- Análisis de todos los costes del ciclo de vida
- Mejora Continua

# Sostenibilidad es...



## Crear valor compartido con nuestros grupos de interés

- ✓ Qué preocupa a nuestros grupos de interés
- ✓ Qué podemos hacer para satisfacer las expectativas de nuestros grupos de interés
- ✓ Cómo hacerlo siendo rentables
- ✓ Cómo hacerlo con el menor riesgo posible para nosotros y nuestros grupos de interés
- ✓ Cómo integrar intereses diversos
- ✓ Asegurando el cumplimiento legal y normativo

# Proveedor sostenible mejor que producto sostenible...

- En el sector industrial no existen productos sostenibles en términos absolutos
- La mitad de nuestra cifra de negocio son compras
- Nuestros proveedores son el mayor factor de riesgo para nuestros grupos de interés
- Tenemos poder de influencia en nuestros proveedores, sin ellos nuestra actividad no es sostenible

# Fases críticas donde incluimos los criterios de sostenibilidad...



- Fase diseño ó especificación
- Fase Pre evaluación y homologación de proveedores
- Fase Análisis de riesgo
- Fase toma de decisiones (transición del TCO al TVO)

# Nuestro sistema de gestión de compra sostenible...

Repasemos algunos conceptos clásicos sobre gestión de compras:

- ✓ Segregación de funciones
- ✓ Estructura de validación y gobierno del gasto
- ✓ Gestión de la demanda
- ✓ Registro y trazabilidad del gasto
- ✓ Gestión de Proveedores
- ✓ Gestión de Contratos
- ✓ Environmental, Social, Governance en cadena de suministro
- ✓ Ética y Cumplimiento legal

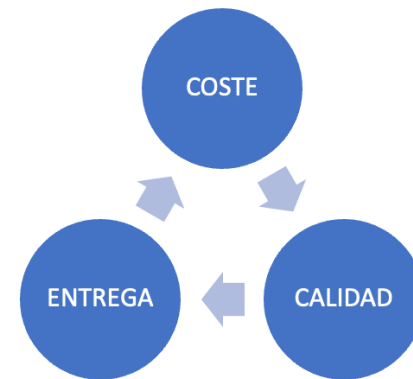



# Nuestro sistema de gestión de compra sostenible...

## ¿Qué valor aporta a nuestra empresa la gestión de compras?

- control del riesgo
- control del mercado
- mejora el flujo de caja
- incrementa el ebit de la empresa
- es fuente de innovación
- nos hace sostenibles

Mapa de Riesgos de una empresa



Metodología de Trabajo



# Nuestro sistema de gestión de compra sostenible...

## Evolución de la Gestión de Compra

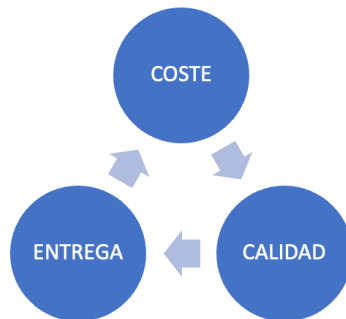
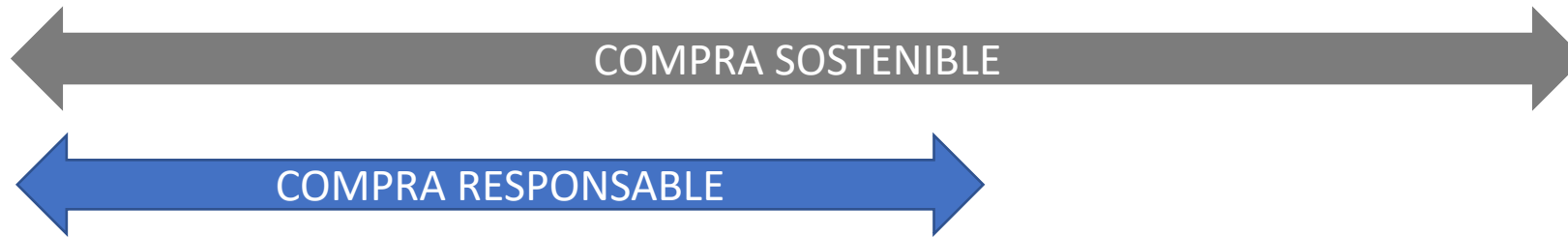

**ANÁLISIS RIESGO  
SEGÚN CRITERIOS  
SOSTENIBILIDAD**

# Nuestro sistema de gestión de compra sostenible...



## 8 elementos básicos

- I. Análisis de riesgo de la cadena de suministro incluyendo los impactos a la sostenibilidad
- II. Política de compras sostenible
- III. Estrategia de Compras
- IV. Estructura de gobierno, indicadores y organización de compras
- V. Manual de procesos de compras sostenibles
- VI. Condiciones Generales de Compras Sostenibles
- VII. Código Ético de Compras y de Proveedores
- VIII. Evaluación Continua Proveedores

# Nuestro sistema de gestión de compra sostenible...



Herramientas Análisis

**Técnicas básicas** para clasificar nuestros riesgos...

- riesgo suministro
- riesgo Categoría
- riesgo Proyecto

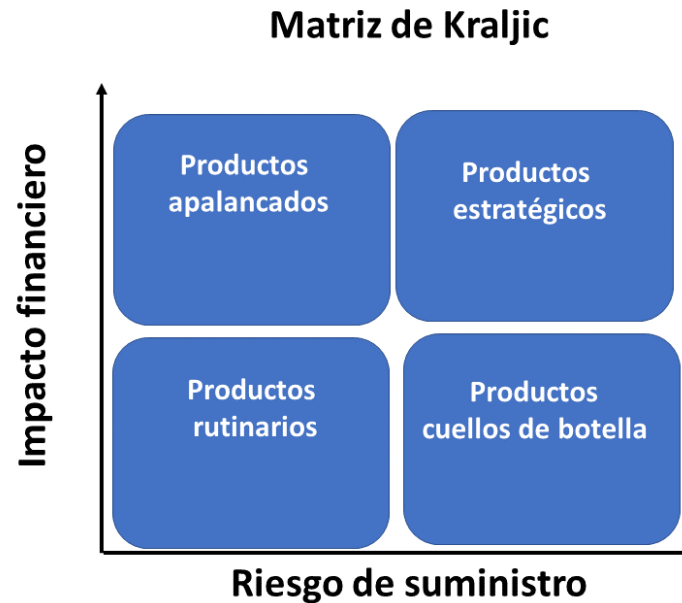

**CLASIFICACIÓN PROVEEDOR**  
**DEPENDENCIA TECNOLÓGICA / KNOW HOW**  
**RIESGO AMORTIZACIÓN UTILLAJES PRODUCCION**  
**IMPUESTO CLIENTE**  
**IMPACTO ECONÓMICO**  
**IMPACTO CALIDAD**  
**IMPACTO PLAZOS ENTREGA**  
**IMPACTO PROCESO**  
**IMPACTO VALOR AÑADIDO**  
**EXISTE CONTRATO**  
**EXISTE NDA**  
**Existe CGC**  
**EXISTE CCP**  
**PLAN DE SOSTENIBILIDAD**

Riesgo Geopolítico  
Trazabilidad del producto  
Origen del Producto  
Riesgo Legal  
Riesgo Reputacional  
Riesgo ambiental  
Nivel Madurez Gestión de Compras del proveedor

# Nuestro sistema de gestión de compra sostenible...



## Toma de decisiones basada en:

- Tipo de **suministro** (estratégico ó táctico)
- Proveedores preevaluados en base a **IGR (índice global de riesgo)** incluyendo criterios de sostenibilidad
- **TCO** (coste total de propiedad incluyendo todos los costes directos /indirectos relativos al suministro durante todo el ciclo del vida ) **CRITERIOS CUANTIFICABLES**
- **Criterios** de carácter **estratégico** (No necesariamente cuantificables => CUMPLE / NO CUMPLE )

TVO: Total Value of Ownership



## Contacto:

Luis Vallina Triver

[lvt@nuesogroup.com](mailto:lvt@nuesogroup.com)

José Antonio Camblor

[jcamblor@nuesogroup.com](mailto:jcamblor@nuesogroup.com)

Luis Bodenlle López

[lbl@nuesogroup.com](mailto:lbl@nuesogroup.com)



Nueso Group, sede principal

Nueso Industrial  
Edificio Quinta la Vega. Oficinas Nueso Group  
Camín viejo del Musel 246  
33299 - GIJON



Nueso Group, Madrid

[www.nuesogroup.com](http://www.nuesogroup.com)

## Presentación corporativa 2023



*Cuchara de colada para AM, 52 ton*

# Sobre nosotros...

Nueso Industrial es una **empresa asturiana** con sede en Gijón que nace de la **sinergia** entre dos grupos industriales **Nueso Group** y **Grupo Ganain**.

Tras años colaborando juntos en proyectos industriales de diversa índole, en mayo de 2023 Grupo Ganain entra en el accionariado de la subsidiaria industrial de Nueso Group con el objetivo de ofrecer **soluciones industriales integrales**.

En Nueso Industrial somos **especialistas en diseño y fabricación de conjuntos y subconjuntos metalmecánicos automatizados y bienes de equipo para industria** así como en *gestión de proyectos industriales (desarrollo, control de fabricación y subcontratación)*.

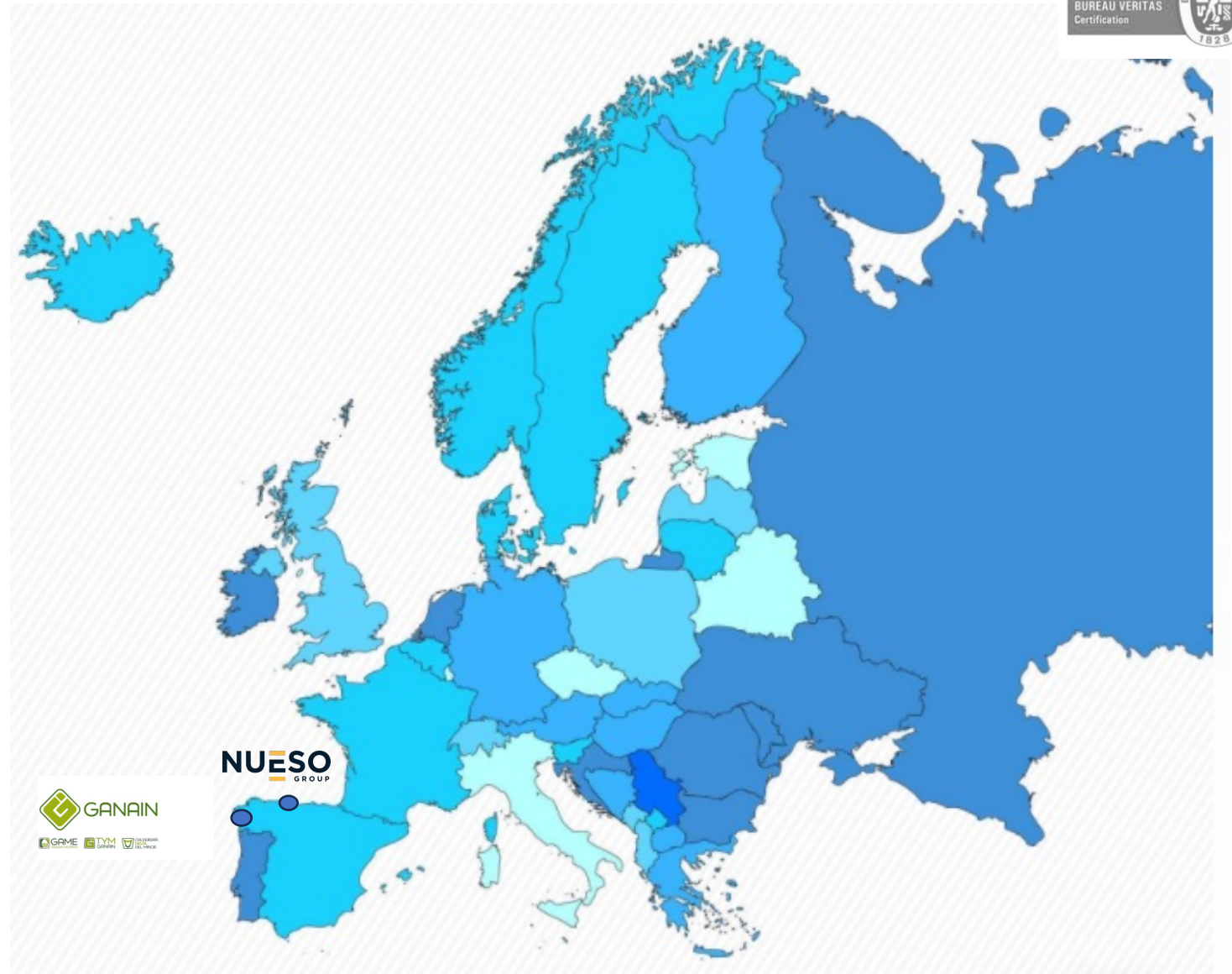



# Nuestro partenariado en cifras...

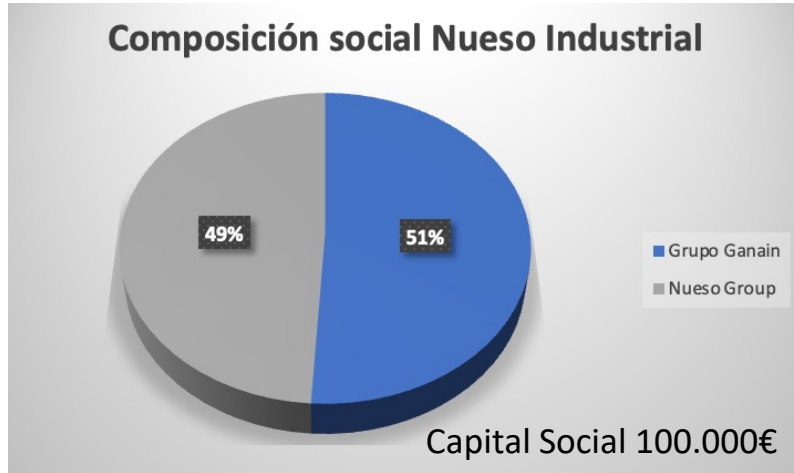

- Dos ubicaciones estratégicas:**
- Instalaciones productivas en Galicia
  - Ingeniería y gestión de operaciones en Asturias



	Personal Técnico y Dirección	Compras y Logística	Calidad	Fabricación	Facturación 2022	Facturación 2023*
<b>GANAIN</b>	20	4	8	213	20,9 M€	32 M€
<b>NUESO GROUP</b>	7	4	1	0	1 M€	1,3 M€
<b>TOTAL</b>	27	8	9	213	21,1 M€	33,3 M€

*\*facturación esperada*



Soluciones Industriales 360

# Aportamos soluciones en todas las fases de tu proyecto...

## FASE CONCEPTUAL

- Ingeniería conceptual
- Ingeniería básica
- Ingeniería de detalle
- Cálculos
- Rediseño (Design to Cost)
- Planificación de Proyecto
- Business Case

## FASE LICITACIÓN

- Confección Pliego de Oferta
- Preselección de Proveedores
- Pre licitación de compras
- Pre costeo de proyecto
- Confección de calculadoras de coste

## FASE EJECUCIÓN

- Especificaciones Técnicas y Planos de producción
- Control de Costes
- Compras y desarrollo proveedores
- Desarrollo de Producto
- Gestión Integral de Proyecto
- Fabricación
- Proyecto llave en mano

El cliente elige en qué punto del proceso quiere que le demos apoyo...



...nuestro equipo técnico y de operaciones da soporte en los momentos de necesidad aportando flexibilidad a tu estructura

# Aportamos flexibilidad y eficacia operativa en cada punto de tu cadena de valor...



# Capacidades Nueso Industrial



- Cálculo Estructural y de uniones soldadas / apernadas
- Diseño Estructural y Mecánico
- Diseño y Programación de Automatismos
- Ingeniería y Simulación de Procesos
- Calculadoras de Coste de fabricación y proceso
- Compras y gestión Logística
- Desarrollo de proveedores y de producto
- Ingeniería de Producción:
  - Generación de Planos de detalle y de producción
  - Generación y mantenimiento de BOMs y Planos
  - Generación de órdenes de Producción
- EPC / EPC -M

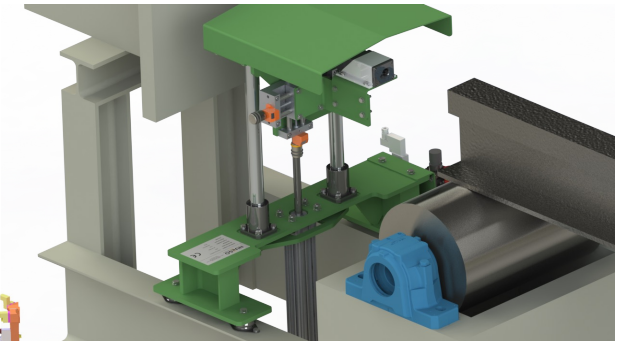

# Recursos Humanos y Técnicos Nueso Industrial

- **Software:**

Inventor, SolidWorks, Fusion360, TIA PORTAL / SIMATIC, Autocad Electrical, Eplan

- **Recursos Humanos:**

2 Graduados en Diseño Mecánico, 3 Ingeniero Industrial, 1 Técnico Superior en Mecatrónica Industrial y Desarrollo de Proyectos Industriales, 1 Químico Industrial

# Certificaciones



- **Certificaciones:**

**ISO 9001:2015** DISEÑO DE CONJUNTOS Y SUBCONJUNTOS METALMECÁNICOS AUTOMATIZADOS Y BIENES DE EQUIPO PARA INDUSTRIA. GESTIÓN DE PROYECTOS INDUSTRIALES (DESARROLLO, CONTROL DE FABRICACIÓN Y SUBCONTRATACIÓN)

**GANAIN**

### Company Certifications

- UNE-EN ISO 9001:2015
- UNE-EN ISO 14001:2015
- ISO 45001
- Welding**  
UNE-EN ISO 3834-2:2006
- Steel Structures**  
UNE-EN 1090-1:2009 + A1:2011 EXC4
- Aerospace**  
UNE EN 9100:2016

**AENOR**

CERTIFIED BY  
**DNV-GL**  
MARITIME MANUFACTURER

The graphic displays the GANAIN logo at the top left. Below it, the title 'Company Certifications' is centered. A collection of certification standards is presented in dark grey rounded rectangular boxes: 'UNE-EN ISO 9001:2015', 'UNE-EN ISO 14001:2015', and 'ISO 45001' are in a top row; 'Welding' with 'UNE-EN ISO 3834-2:2006' and 'Steel Structures' with 'UNE-EN 1090-1:2009 + A1:2011 EXC4' are in a middle row; and 'Aerospace' with 'UNE EN 9100:2016' is in a bottom row. At the bottom left is the 'AENOR' logo, and at the bottom right is the 'DNV-GL' logo with the text 'CERTIFIED BY' above it and 'MARITIME MANUFACTURER' below it. The background features a faint, light-colored image of industrial machinery.

Confían en nosotros....



Soluciones Industriales 360



# Ingeniería de diseño y de producción

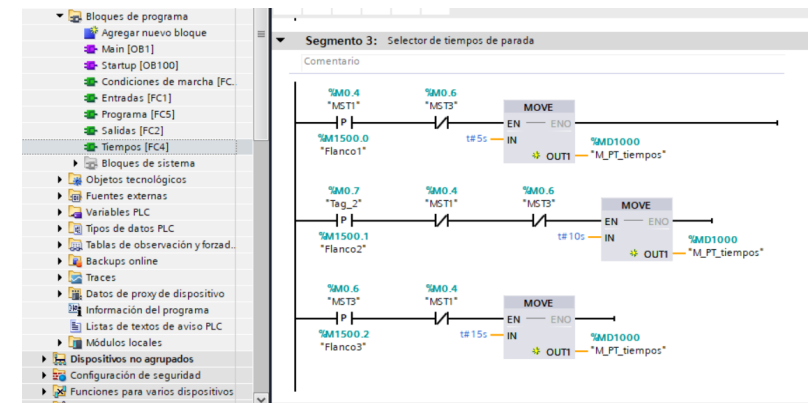
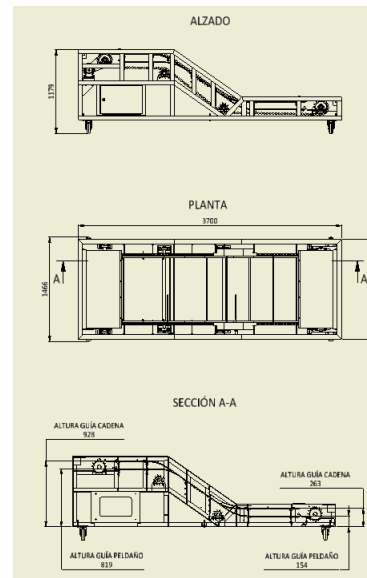
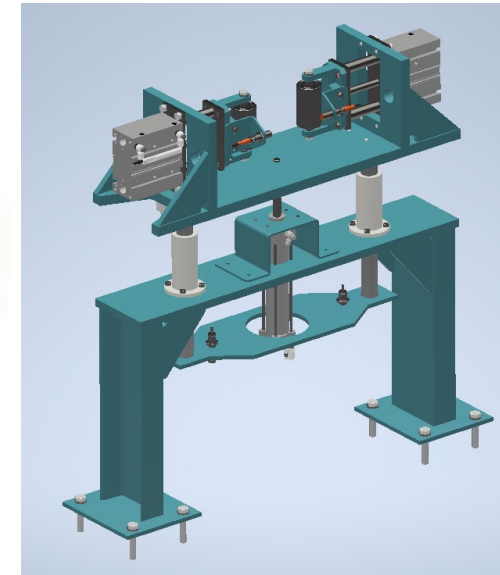
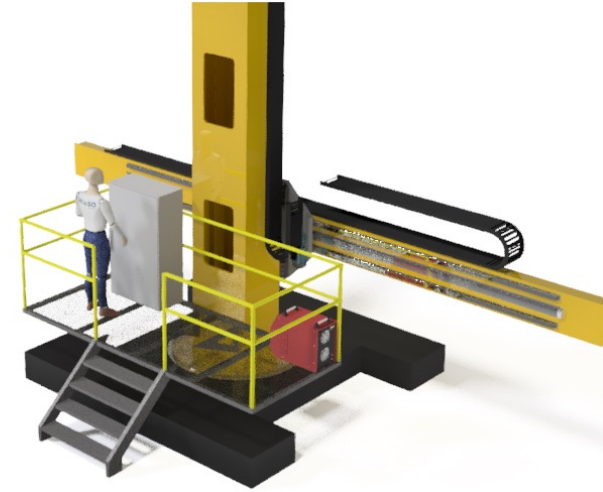
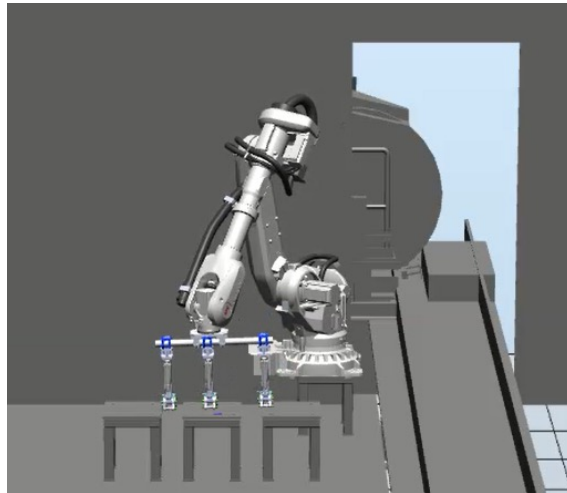
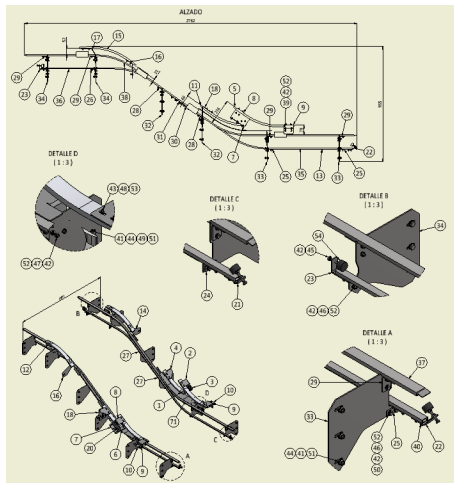
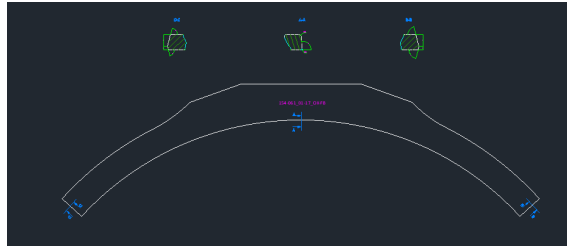
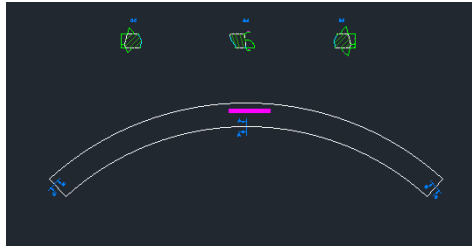
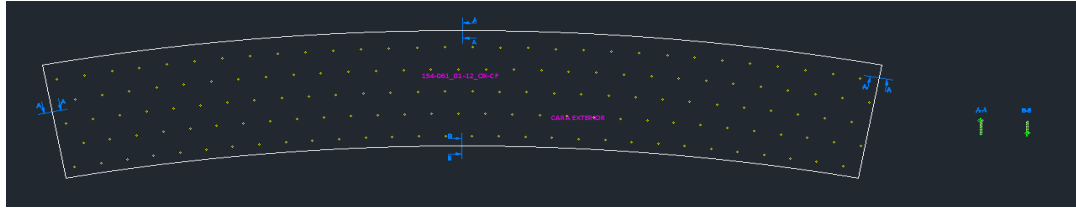

# Utillajes, máquinas auxiliares de proceso, grandes estructuras (diseño y fabricación)

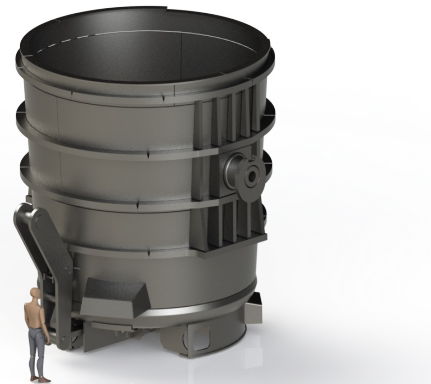
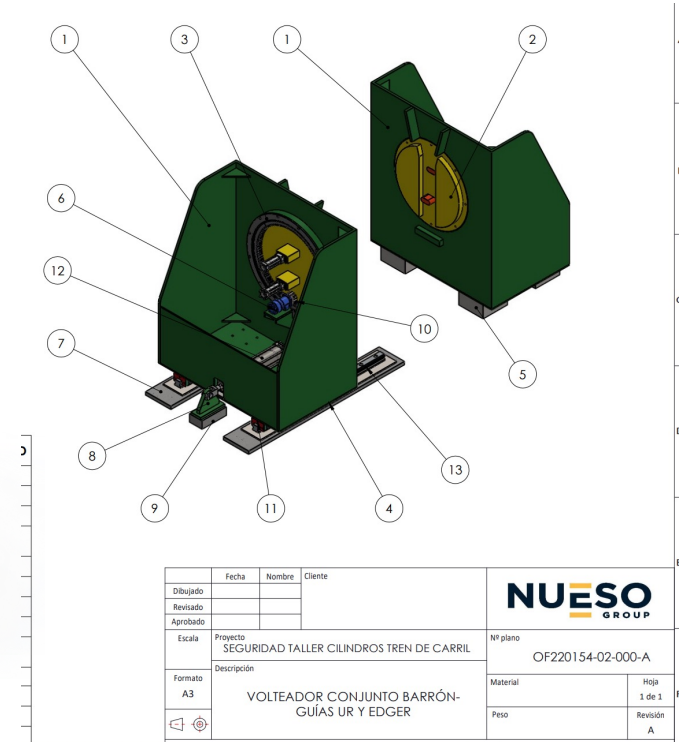
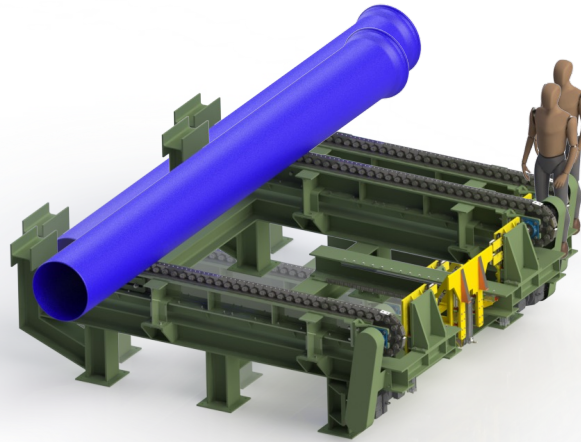

# Pieza llave en mano (series únicas y series)

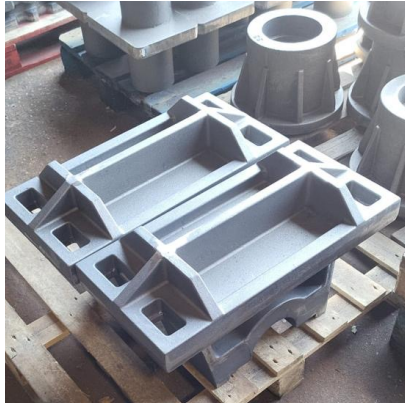

- Forja, fundición mecanizada
- Piezas de acero, corte, conformado, plegado
- Conjuntos meanosoldados
- Plásticos técnicos
- Aluminio extruido
- Aluminio fundido
- Cableados
- Cuadros eléctricos

# NUESO

INDUSTRIAL

## Contacto:

Luis Vallina Triver

[lvt@nuesogroup.com](mailto:lvt@nuesogroup.com)

José Antonio Camblor

[jcamblor@nuesogroup.com](mailto:jcamblor@nuesogroup.com)

Luis Bodenlle López

[lbl@nuesogroup.com](mailto:lbl@nuesogroup.com)



Nueso Group, sede principal

Nueso Industrial  
Edificio Quinta la Vega. Oficinas Nueso Group  
Camín viejo del Musel 246  
33299 - GIJON



Nueso Group, Madrid

[www.nuesogroup.com](http://www.nuesogroup.com)